

EASY LINE

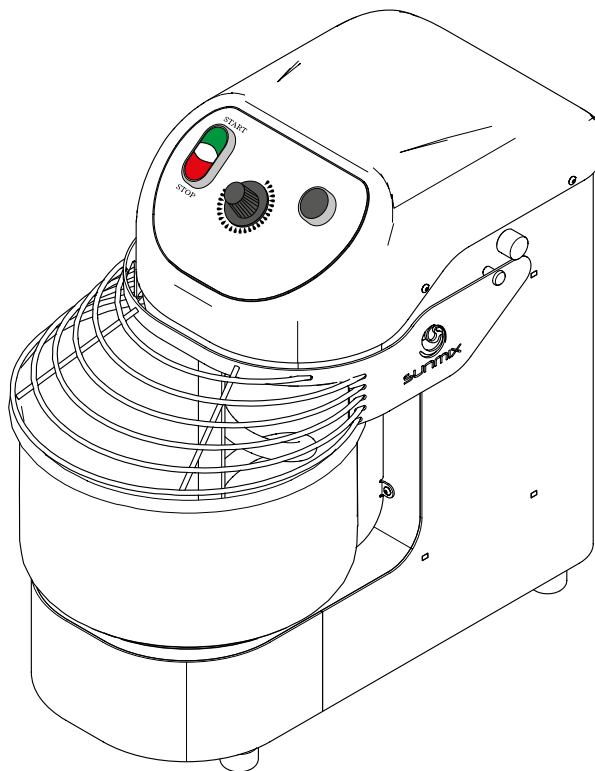

**РУКОВОДСТВО ПО ЭКСПЛУАТАЦИИ И
ТЕХНИЧЕСКОМУ ОБСЛУЖИВАНИЮ**
Оригинальное руководство

РУ

CE





ЗНАЧЕНИЕ СИМВОЛОВ

Значение символов опасности и угроз, используемых в данном руководстве.

Каждый из символов, используемых в данном руководстве, соответствует определенному значению.



ПРЕДУПРЕЖДЕНИЕ

Для обозначения особо важных и ответственных операций, неправильное выполнение которых может привести к повреждению оборудования и/или используемых в нем материалов.



ВНИМАНИЕ! ОПАСНОСТЬ

Для обозначения операций, которые могут причинить вред общего характера или привести к неисправностям или повреждению оборудования и/или используемых в нем материалов; поэтому они требуют должного внимания и соответствующей подготовки.



ВНИМАНИЕ! ЭЛЕКТРИЧЕСКАЯ ОПАСНОСТЬ

Для обозначения операций, которые при неправильном выполнении могут привести к травмам в результате несчастных случаев с электрическим током или к неисправностям или повреждению оборудования и/или используемых в нем материалов; поэтому они требуют должного внимания и соответствующей подготовки.



ЗАПРЕЩЕНО

Для обозначения операций, которые НЕ должны выполняться.

Совместимость

Машина соответствует необходимым директивам для надлежащего размещения на рынке. Полный текст декларации соответствия прилагается к документации, поставляемой с машиной.

Тестомес EASY LINE разработан и изготовлен в соответствии с требованиями электробезопасности и гигиены при проектировании и производстве тестомесильных машин, указанными в стандарте EN 453:2009, согласно Директиве 2006/42/EC по машиностроению.

Это руководство является переводом оригинального документа с итальянского языка.



СОДЕРЖАНИЕ

Содержание

1	Безопасность	5
1.1	Важная информация по технике безопасности	5
1.1.1	Общие предупреждения	5
1.1.2	Запреты	7
1.2	Символы на устройстве	8
2	Описание устройства	9
2.1	Идентификация	9
2.2	Рабочая среда	9
2.3	Техническая информация и размеры	10
2.4	Описание	11
2.5	Воздушный шум	12
2.6	Основные компоненты	12
3	Общая информация об устройстве	13
3.1	Приемка товара	13
3.2	Транспортировка и погрузочно-разгрузочные работы	13
3.3	Первоначальный запуск	14
3.3.1	Предварительная очистка	15
3.3.2	Электрическое подключение	15
3.3.3	Меры предосторожности при использовании	15
3.3.4	Описание элементов управления	16
4	Использование	17
4.1	Настройка устройства	17
4.2	Обработка	17
4.3	Выгрузка теста	17
4.4	Выключение устройства	17
4.5	Длительные периоды бездействия	17
5	Панель управления	18
6	Техническое обслуживание	19
6.1	Плановое техническое обслуживание	19
6.2	Техническое обслуживание электрооборудования	20
6.3	Очистка	21
6.3.1	Очистка оборудования в конце смены	22
6.3.2	Очистка внутренней части устройства	23
6.4	Экстренное техническое обслуживание	24
6.5	Возможные неисправности в работе	24
7	Утилизация	26
8	Запасные части	26
9	Приложения	26



БЕЗОПАСНОСТЬ

1 Безопасность

1.1 Важная информация по технике безопасности

1.1.1 Общие предупреждения



ПРЕДУПРЕЖДЕНИЕ

- Данное руководство является собственностью производителя оборудования; воспроизведение или передача его содержимого третьим лицам запрещены. Все права защищены. Оно является неотъемлемой частью изделия; убедитесь, что оно всегда поставляется вместе с оборудованием, даже при продаже/передаче другому владельцу, чтобы пользователь или уполномоченный персонал могли обращаться к нему для технического обслуживания и ремонта. Фотографии и чертежи приведены в качестве примеров. Производитель может вносить изменения без предварительного уведомления в рамках своей политики постоянного развития и обновления продукции.
- **Внимательно прочтите данное руководство перед использованием оборудования, чтобы обеспечить безопасную эксплуатацию.**
- Изделие поставляется в единой упаковке. Убедитесь в сохранности комплекта и обратитесь к местному дистрибьютору, который продал вам оборудование, если что-либо повреждено или отсутствует.
- Если упаковка повреждена, незамедлительно сообщите об этом перевозчику и поставщику.
Устройство предназначено для приготовления теста из муки грубого помола для пиццерий и пекарен с рекомендуемой степенью гидратации 60%.
- Не используйте устройство не по назначению.
- По соображениям гигиены, санитарно-гигиенических требований и для сохранения гарантии, никогда не используйте устройство для обработки непищевых продуктов.
- Исключается любая договорная и внедоговорная ответственность производителя за ущерб, причиненный людям, животным или имуществу в результате ошибок при регулировке или техническом обслуживании, а также неправильного использования.
- Не используйте замороженные продукты в твердом состоянии (воду, масло, яйца и т. д.).
- Данное оборудование не предназначено для использования в местах, подверженных воздействию атмосферных факторов.



БЕЗОПАСНОСТЬ

- _ Для правильной эксплуатации устройство установите его в устойчивом положении на прочную, устойчивую, ровную поверхность, которую можно мыть и дезинфицировать, чтобы избежать риска скопления грязи и загрязнения пищевыми продуктами.
- В случае возникновения сомнений относительно состояния и/или функциональных возможностей оборудования и его компонентов, пожалуйста, свяжитесь с производителем или местным дистрибьютором для получения дополнительной информации.
- _ Для правильной работы устройства необходимы следующие условия:
 - *Температура окружающей среды от +5°C до +40°C.*
 - *Относительная влажность воздуха от 30% до 95% (без образования конденсата).*
 - *Отсутствие ионизирующего или неионизирующего излучения.*
- _ Перед первым запуском устройства выньте из него всю посуду.
- _ Неиспользованную посуду следует хранить на полке в недоступном для детей и посторонних лиц месте.
- _ Всегда держитесь на безопасном расстоянии от движущихся частей.
- _ Держитесь подальше от источников электромагнитного излучения.
- _ После первоначального запуска сообщите поставщику о любых обнаруженных неисправностях или сбоях.
- Обеспечьте надлежащее освещение на рабочем месте. Надлежащее освещение важно для обеспечения подходящих безопасных условий труда.
- Регулярно проверяйте кабель питания, вилку и розетку. Если кабель питания поврежден, замените его оригинальной запасной частью с аналогичными характеристиками.



БЕЗОПАСНОСТЬ

- _ Если машина не используется в течение длительного времени, выполните как минимум следующие действия:
 - *установите главный выключатель машины в положение “ВЫКЛ.”*
 - *выньте вилку сетевого шнура из розетки.*
- _ Полностью выньте все продукты из оборудования и очистите его.
- _ Используйте только оригинальные запасные части или те, которые одобрены производителем, чтобы предотвратить повреждение изделия.
- _ Если квалифицированный специалист обнаружит или заподозрит неисправность, которая может нарушить безопасность использования, машина должна быть немедленно остановлена и может быть использована повторно только после проведения ремонта.

1.1.2 Запреты



ЗАПРЕЩЕНО

- _ Вносить изменения в изделие и/или пытаться отремонтировать его. Внесение изменений приведет к аннулированию Декларации о соответствии устройства и гарантии. Пользователь самостоятельно несет ответственность за любой ущерб, возникший в результате неправильного использования. Любой ремонт должен выполняться квалифицированным специалистом.
- _ Оставлять устройство под воздействием атмосферных факторов.
- _ Загораживать вентиляционные отверстия устройства.
- _ Прикасаться к устройству босыми ногами или влажными частями тела. Если при контакте с металлическими частями устройства обнаруживается отклонение тока, выключите переключатель, выньте вилку из розетки и обратитесь к официальному дилеру.
- _ Допускать к работе с устройством детей или лиц с ограниченными возможностями, а также лиц, не обладающих необходимым опытом или знаниями, за исключением случаев, когда они находятся под присмотром квалифицированного лица, ответственного за их безопасность.
- _ Позволять детям играть с оборудованием.
- _ Оставлять упаковочный материал в окружающей среде или в местах, доступных для детей, поскольку он может представлять потенциальную опасность. Необходимо утилизировать его в соответствии с требованиями действующего законодательства.
- _ Удалять запутавшиеся материалы из машины во время ее работы и допускать попадания посторонних предметов во время рабочего цикла.
- _ Использовать устройство, если его электрические соединения повреждены. Это может привести к опасному короткому замыканию.



БЕЗОПАСНОСТЬ

- _ Использовать устройство, если его защитные кожухи установлены неправильно или находятся в неисправном состоянии.
- _ Ставить что-либо на устройство, когда оно работает или находится в режиме ожидания.
- _ Использовать устройство ненадлежащим образом.
- _ НИКОГДА не употребляйте алкогольные напитки или лекарства, которые могут вызвать усталость и/или сонливость до и во время работы.
- _ Применять силу к машине во время ее работы. Всегда используйте ее в подходящих условиях эксплуатации.
- _ Снимать или повреждать заводскую табличку или знак безопасности на устройстве.
- _ НИКОГДА не тяните, не отсоединяйте и не перекручивайте электрические провода, выступающие из устройства, даже если оно отключено от электросети.

1.2 Символы на устройстве

В местах, где существует **ОСТАТОЧНЫЙ РИСК**, на устройство наносятся пиктограммы безопасности. Ниже приведены пиктограммы и их значения.



ВНИМАНИЕ!
токоведущие части



Утилизация





ОПИСАНИЕ УСТРОЙСТВА

2 Описание устройства

2.1 Идентификация

На машине имеется заводская табличка (шильд) с данными о продукте. Убедитесь, что заводская табличка установлена. В противном случае немедленно сообщите об этом производителю и/или дилеру. Запрещается использовать оборудование без заводской таблички, в противном случае производитель снимет с себя всякую ответственность.

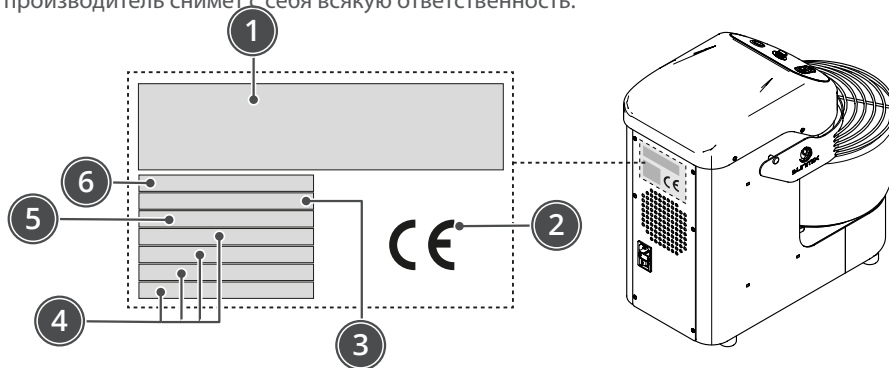

- 1 Идентификация производителя
- 2 Маркировка соответствия ЕС
- 3 Год производства
- 4 Техническая информация
- 5 Модель оборудования
- 6 Серийный номер



ПРЕДУПРЕЖДЕНИЕ

Изделия без заводской таблички считаются анонимными и потенциально опасными.

2.2 Рабочая среда

Устройство может работать в местах со следующими условиями окружающей среды:

- _ Температура окружающей среды от +5°C до +40°C.
- _ Относительная влажность воздуха от 30% до 95% (без образования конденсата).
- _ Отсутствие ионизирующего или неионизирующего излучения.
- _ Помещение должно быть достаточно освещенным (см. применимые технические стандарты в стране использования).



ОПИСАНИЕ УСТРОЙСТВА

2.3 Техническая информация и размеры

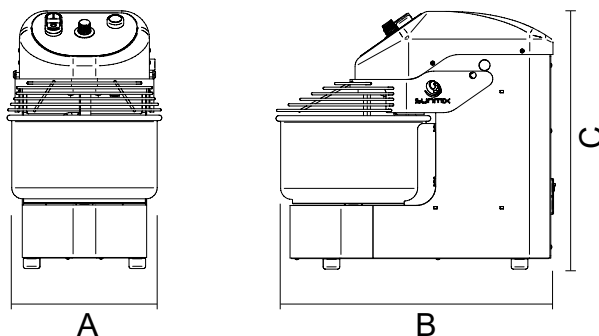

1 двигатель - 230 В/50 Гц/1 фаза

Модель	Вместимость теста кг	Вместимость муки кг	Объем дежи л	Мощность спирального двигателя кВт	Авто-регулировка скорости об/мин	Вес кг	Размеры		
							А см	В см	С см
EASY 6	6	3,5	8	0,37	50/300	35	28	50	47
EASY 10	10	6	12	0,55	50/300	42	30	50	53
EASY 15	15	8	18	0,55	50/300	44	34	50	53
EASY 20	20	12	25	1,1	50/300	60	40	67	63



ОПИСАНИЕ УСТРОЙСТВА

2.4 Описание

Тестомес EASY LINE предназначен для приготовления теста из муки грубого помола. Процесс заключается в смешивании муки, воды, соли, дрожжей и любых других пищевых компонентов, выбранных пользователем, до получения желаемой консистенции.

Для этого спираль из нержавеющей стали движется синхронно с вращающейся дежей.

Тестомес EASY LINE обладает следующими характеристиками:

- _ ременный/цепной привод;
- _ мотор для управления дежей и спиралью;
- _ дежа из нержавеющей стали с высокопрочной спиралью из нержавеющей стали и делителем теста из нержавеющей стали;
- _ железные детали защищены термостойким эпоксидно-порошковым покрытием, нанесенным методом полимеризации в печи;
- _ движущиеся части установлены на шарикоподшипниках с долговечными уплотнениями;
- _ четыре неподвижные ножки для надежной фиксации;
- _ предохранительное устройство с полностью блокируемыми подвижными частями и органами управления;
- панель управления;
- _ кнопка ВКЛ/ВЫКЛ;
- _ розетка с гнездом для предохранителя и предохранителем
- _ кабель питания со штекером;
- _ электрическая схема с низковольтным управлением 24 В для дополнительной безопасности.



ПРЕДУПРЕЖДЕНИЕ

Любое использование, отличное от указанного производителем, считается **НЕПРАВИЛЬНЫМ**.

Оборудование изготовлено из отборных конструкционных материалов, обеспечивающих максимальную гигиеничность, устойчивость к окислению, значительную экономию энергии и безопасную эксплуатацию.

Все детали, контактирующие с пищевыми продуктами, изготовлены из подходящих материалов.



ОПИСАНИЕ УСТРОЙСТВА

2.5 Воздушный шум

Было установлено, что уровень шума, создаваемого устройством, оставался постоянным и не превышал 70 дБ(А).

2.6 Основные компоненты

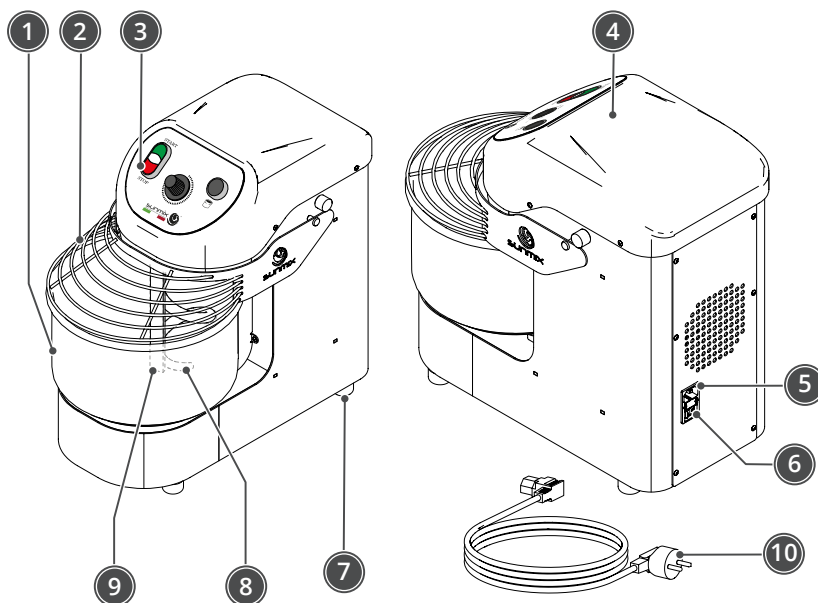

- 1 Дежа
- 2 Передвижное защитное устройство
- 3 Панель управления
- 4 Защитный кожух
- 5 Розетка с гнездом для предохранителя и предохранителем
- 6 Кнопка ВКЛ/ВЫКЛ
- 7 Ножки
- 8 Спираль
- 9 Делитель
- 10 Кабель питания



ОБЩАЯ ИНФОРМАЦИЯ ОБ УСТРОЙСТВЕ

3 Общая информация об устройстве

3.1 Приемка товара

Устройство поставляется в отдельной упаковке на небольшом поддоне. Оно защищено картонной коробкой и укреплено ударопрочным материалом, гарантирующим его сохранность.

Внутри упаковки можно найти следующие материалы:

- руководство по технической эксплуатации и обслуживанию;
- декларация о соответствии директивам ЕЭС.



ПРЕДУПРЕЖДЕНИЕ

При получении устройства убедитесь, что все компоненты не повреждены. Если какие-либо детали повреждены или отсутствуют, обратитесь к местному дилеру, чтобы договориться о дальнейших действиях.



ПРЕДУПРЕЖДЕНИЕ

Необходимо внимательно прочитать и сохранить всю документацию, прилагаемую к аппарату.

3.2 Транспортировка и погрузочно-разгрузочные работы



ВНИМАНИЕ! ОПАСНОСТЬ

- Транспортировка оборудования должна осуществляться квалифицированным персоналом с соблюдением мер предосторожности, чтобы избежать повреждения его деталей в результате ударов или нагрузок, вызванных неправильным подъемом.
- Гарантия не распространяется на повреждения оборудования, возникшие во время транспортировки и погрузки/разгрузки.
- Ремонт или замена поврежденных деталей оплачиваются клиентом и должны выполняться персоналом, уполномоченным производителем, с использованием исключительно оригинальных запасных частей.
- С упакованным продуктом необходимо обращаться в соответствии с его характеристиками (вес, размеры и т.д.).
- Используйте подходящее подъемное оборудование.



ЗАПРЕЩЕНО

Храните упаковочный материал в недоступном для детей месте, поскольку он может представлять потенциальную опасность. Утилизируйте его в соответствии с требованиями действующего законодательства.



ОБЩАЯ ИНФОРМАЦИЯ ОБ УСТРОЙСТВЕ

3.3 Первоначальный запуск



ПРЕДУПРЕЖДЕНИЕ

- Первоначальный запуск должен выполняться уполномоченным квалифицированным персоналом, который должен заранее убедиться в том, что линия электропитания соответствует действующим законам, стандартам и спецификациям, действующим в стране использования. Необходимо провести проверку, чтобы убедиться в том, что электроустановка правильно заземлена, а напряжение в сети и частота соответствуют данным, указанным на заводской табличке (шильде).
 - Перед запуском устройства убедитесь, что выбранное место соответствует требованиям, изложенным в разделе "Рабочая среда" на стр. 9.
- Убедитесь, что рабочая поверхность выдерживает вес и характеристики устройства и что она устойчивая, ровная и легко очищается, чтобы избежать риска скопления грязи и загрязнения пищевыми продуктами. Используйте регулируемые ножки для стабилизации машины.**
- Несоблюдение данных инструкций подвергает пользователя риску поломки оборудования и несчастных случаев, возникающих в результате прямого или косвенного контакта.



ВНИМАНИЕ! ЭЛЕКТРИЧЕСКАЯ ОПАСНОСТЬ

- причиненный отсутствием заземляющей пластины, и вся ответственность полностью ложится на оператора, который не проверил наличие заземляющей пластины и правильность установки и калибровки дифференциального предохранительного выключателя.
- Если для электрической розетки используется адаптер, необходимо проверить его характеристики, чтобы убедиться, что они не ниже характеристик устройства.
- Никогда не используйте несколько розеток.



ОБЩАЯ ИНФОРМАЦИЯ ОБ УСТРОЙСТВЕ

3.3.1 Предварительная очистка

Перед использованием очистите и продезинфицируйте устройство.



ВНИМАНИЕ! ЭЛЕКТРИЧЕСКАЯ ОПАСНОСТЬ

Перед началом любой очистки обязательно убедитесь, что устройство не подключено к электросети.



ПРЕДУПРЕЖДЕНИЕ

Используйте только подходящие чистящие средства. Никогда не используйте агрессивные или легковоспламеняющиеся чистящие средства, а также средства, содержащие вещества, вредные для здоровья человека.

3.3.2 Электрическое подключение



ВНИМАНИЕ! ЭЛЕКТРИЧЕСКАЯ ОПАСНОСТЬ

Устройство подключается к электросети с помощью прилагаемого кабеля.

3.3.3 Меры предосторожности при использовании



ВНИМАНИЕ! ОПАСНОСТЬ

- Перед использованием машины убедитесь, что передвижное защитное устройство не повреждено и блокировка работает исправно. Не пытайтесь снять блокировку или что-либо с ней сделать.
- Не курите и не пользуйтесь приборами с открытым пламенем в непосредственной близости от устройства.



ОБЩАЯ ИНФОРМАЦИЯ ОБ УСТРОЙСТВЕ

3.3.4 Описание элементов управления

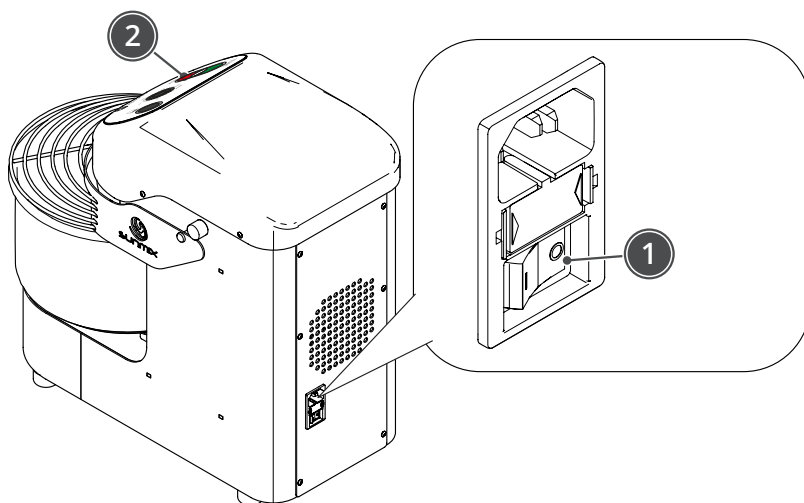

1 Кнопки ВКЛ/ВЫКЛ

2 Панель управления



ИСПОЛЬЗОВАНИЕ

4 Использование

Убедившись, что устройство идеально чистое, вы можете приступить к приготовлению желаемого теста.

4.1 Настройка устройства

Для приготовления теста действуйте следующим образом:

- поднимите передвижное защитное устройство до упора;
- добавьте ингредиенты по рецепту до максимальной мощности перемешивания, как указано в разделе “2.3 Техническая информация и размеры”, стр. 10.
- опустите передвижное защитное устройство.



ВНИМАНИЕ! ОПАСНОСТЬ

Муку следует добавлять таким образом, чтобы образовалось как можно меньше пыли, так как вдыхание муки может быть вредным для здоровья и вызвать ринит, слезотечение и, в тяжелых случаях, астму.

4.2 Обработка

Чтобы начать обработку, включите устройство, установив переключатель в положение “ВКЛ”, опустите защитное устройство и нажмите кнопку запуска.

Оборудование начнет необходимый процесс; когда тесто будет готово, остановите оборудование. Для проверки теста вручную или добавления ингредиентов мы рекомендуем использовать отверстие в защитном устройстве.

4.3 Выгрузка теста

Тесто выгружается из дежи порциями вручную, с помощью пластиковой лопатки или без нее.

После извлечения теста тщательно очистите устройство.

4.4 Выключение устройства

Вращение инструмента и дежи может быть остановлено в любой момент. Устройство также останавливается в случае отключения питания.

4.5 Длительные периоды бездействия

Если устройство не используется в течение длительного времени:

- отключите устройство от источника питания;
- проведите общую очистку устройства;
- накройте устройство простыней, чтобы защитить его от пыли и грязи.



ПАНЕЛЬ УПРАВЛЕНИЯ

5 Панель управления

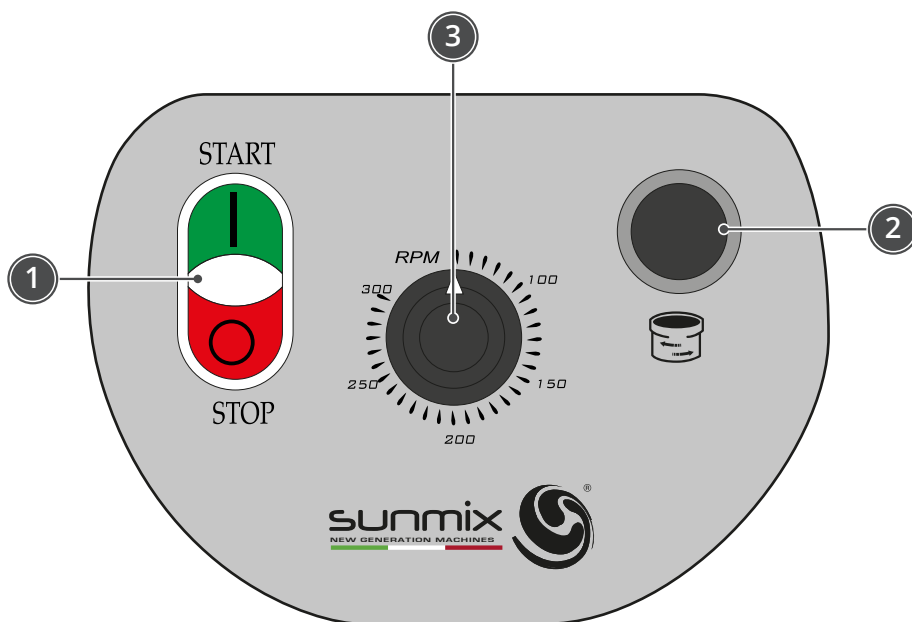

ПОЗ.	ОПИСАНИЕ	РАБОТА	
1	Запуск	СТАРТ	Вращение спирали начинается с заданного числа оборотов
		СТОП	Устройство останавливается
		БЕЛЫЙ световой индикатор	Присутствует напряжение
2	Вращение	Установление направления вращения дежи	
3	Скорость	Установление скорости вращения спирали (об/мин)	



ПРЕДУПРЕЖДЕНИЕ

скорость вращения спирали = мин. 50 об / мин / макс. 300 об / мин



ТЕХНИЧЕСКОЕ ОБСЛУЖИВАНИЕ

6 Техническое обслуживание

Целью работ по техническому обслуживанию является поддержание технических условий и требований безопасности, предъявляемых к устройству, в течение длительного времени. Благодаря своим конструктивным особенностям, устройство требует минимального и редкого технического обслуживания.

После проведения работ по техническому обслуживанию убедитесь, что снятые защитные элементы установлены на место и надежно закреплены.



ВНИМАНИЕ! ЭЛЕКТРИЧЕСКАЯ ОПАСНОСТЬ

Перед проведением любого технического обслуживания всегда проверяйте, отключено ли устройство от источника питания.



ВНИМАНИЕ! ОПАСНОСТЬ

Если предохранительные устройства неисправны, повреждены или не срабатывают, немедленно отключите машину от источника питания, не используйте ее и обратитесь к производителю.

6.1 Плановое техническое обслуживание

Описание	Проверка	Частота	Действие
Проверка рабочей среды	Визуальная проверка	Ежедневно	Следуйте инструкциям по очистке устройства.
Очистка машины в конце смены	Визуальная проверка	Ежедневно	
Очистка машины после использования	Визуальная проверка	Ежедневно	
Проверьте предохранительные устройства	Визуальная проверка	Ежедневно перед работой	Проведите визуальный осмотр, чтобы убедиться в исправности системы безопасности и защитных устройств.
	Функциональная проверка	Ежедневно перед работой	Проведите функциональную проверку защитных устройств, блокировки и элементов запуска и остановки.
Убедитесь, что заводские таблички и пиктограммы безопасности не повреждены	Визуальная проверка	Еженедельно	Проведите визуальный осмотр, чтобы убедиться в сохранности заводских табличек и пиктограмм безопасности. Если они неразборчивы или отклеились, запросите копии у производителя.
Очистка рабочей поверхности	Визуальная проверка	Еженедельно	Следуйте инструкциям по очистке рабочей поверхности.



ТЕХНИЧЕСКОЕ ОБСЛУЖИВАНИЕ

6.2 Техническое обслуживание электрооборудования

Визуально проверьте кабель питания и вилку на предмет повреждений при трении, ударе или наступании. Проверьте правильность работы электрического блокировочного микропереключателя защитного устройства. В случае короткого замыкания предохранителя и, как следствие, его выхода из строя, замените его предохранителем того же номинала.

Для замены предохранителя выполните следующие действия:

- Выключите переключатель (1);
- Отсоедините кабель питания;
- Снимите крышку (2) и замените предохранитель.

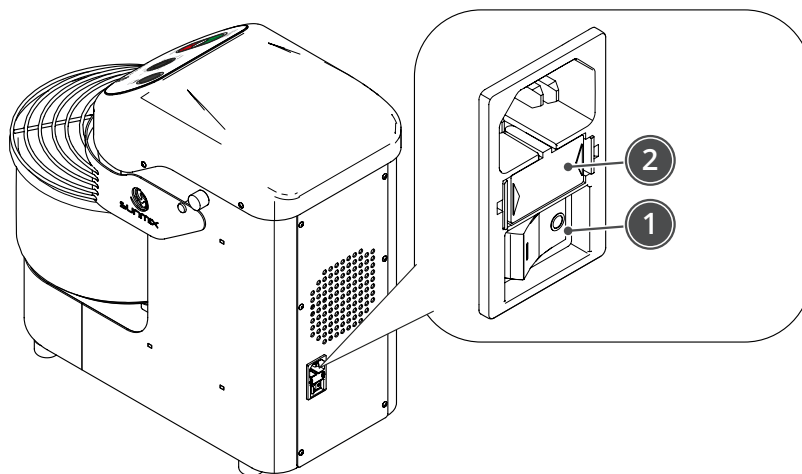



ТЕХНИЧЕСКОЕ ОБСЛУЖИВАНИЕ

6.3 Очистка

В целях гигиены и правильной эксплуатации устройство необходимо ежедневно очищать подсохшее тесто с дежи, защитного устройства и спирали. В любом случае необходимо протирать все устройство во избежание скопления муки и грязи на поверхностях.

Для очистки используйте биоразлагаемые бытовые моющие средства, не содержащие фосфора и хлоридов. Затем промойте водой. Удалите засохшее тесто пластиковым скребком.



ВНИМАНИЕ! ЭЛЕКТРИЧЕСКАЯ ОПАСНОСТЬ

Перед выполнением любых работ по очистке всегда проверяйте, отключена ли машина от источника питания.



ПРЕДУПРЕЖДЕНИЕ

- _ Все операции по очистке должны выполняться квалифицированным персоналом, ознакомившимся с данным руководством и прошедшим обучение по эксплуатации оборудования.
- _ Используйте только подходящие чистящие средства. Никогда не используйте агрессивные или легковоспламеняющиеся чистящие средства, а также средства, содержащие вещества, вредные для здоровья человека. Для очистки используйте биоразлагаемые бытовые моющие средства, не содержащие фосфора и хлоридов. Затем промывайте водой. С помощью пластикового скребка удаляйте засохшее тесто.
- _ Не направляйте на устройство прямые струи воды
- _ Перед очисткой убедитесь, что устройство полностью опустошено.
- _ Частота очистки устройства зависит от условий эксплуатации и типа обрабатываемых пищевых продуктов.
- _ Никогда не оставляйте оборудование грязным между процессами.



ТЕХНИЧЕСКОЕ ОБСЛУЖИВАНИЕ

6.3.1 Очистка оборудования в конце смены

- Поднимите передвижное защитное устройство (1);
- Очистите передвижное защитное устройство (1), дежу (2), спираль (3) и делитель (4) тщательно пока материал еще мягкий;
- _ Для удаления остатков теста используйте теплую воду и промойте;
- _ Протрите насухо бумажными полотенцами, пригодными для контакта с пищевыми продуктами;
- _ Очистите внешние части, особенно вентиляционные решетки (5), мягкой тканью.

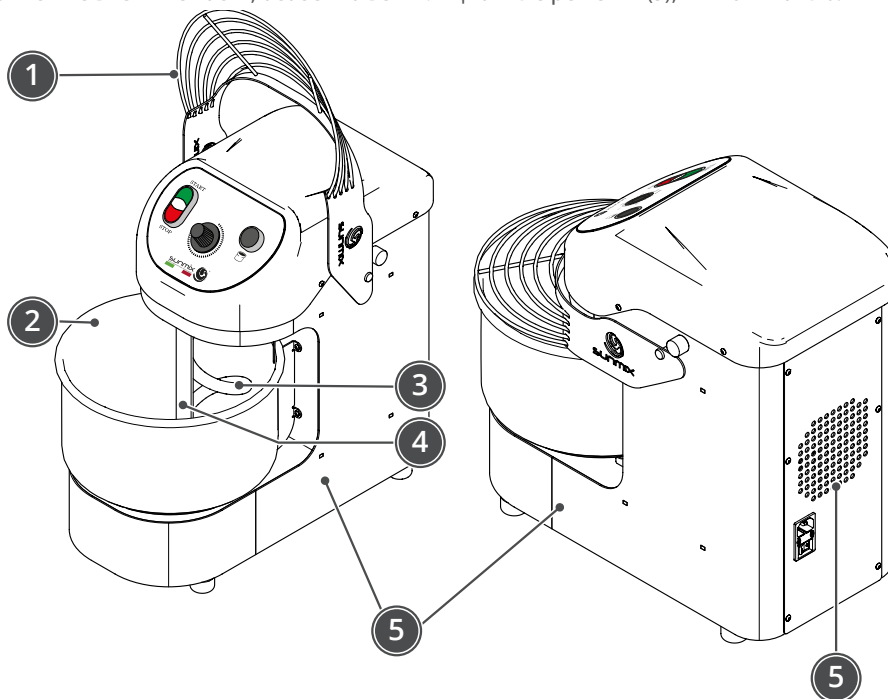

Очистка устройства	Элементы управления	Ежедневно	Протрите мягкой тканью, смоченной в моющем средстве
	Дежа и спираль	Ежедневно	Очистите пластиковым скребком и влажной тряпкой
	Защита дежи и делитель	Ежедневно	Протрите мягкой тканью, смоченной в моющем средстве
	Внешняя поверхность	Ежедневно	Протрите мягкой тканью, смоченной в моющем средстве



ТЕХНИЧЕСКОЕ ОБСЛУЖИВАНИЕ

6.3.2 Очистка внутренней части устройства



ВНИМАНИЕ! ОПАСНОСТЬ

При снятии корпуса для очистки устройства необходимо остановить и отсоединить от сети электропитания.

- _ Выньте вилку из розетки;
- _ Открутите винты и снимите защитный кожух (1);
- _ Очистите внутреннюю поверхность машины (2) с помощью пылесоса, соблюдая осторожность, так как внутри может быть жир или пищевая пыль;
- _ Установите на место защитный кожух (1).

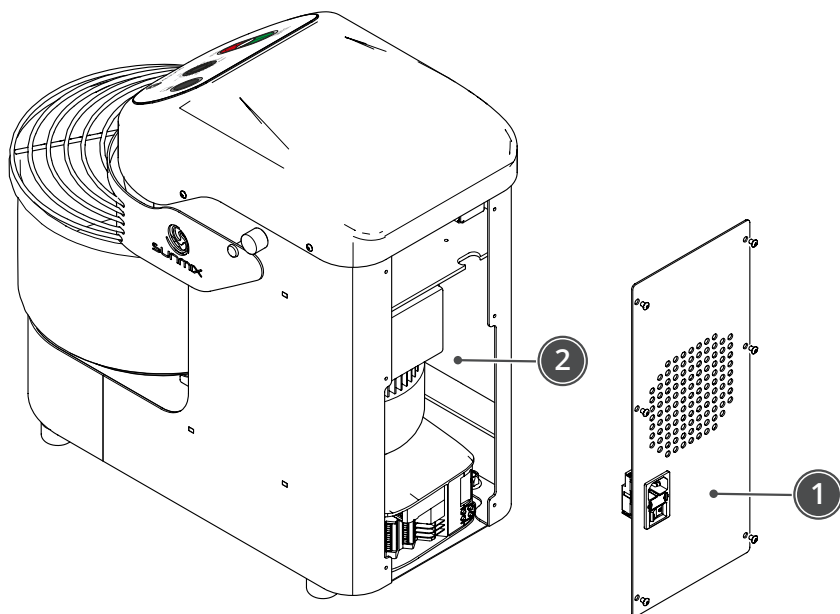



ТЕХНИЧЕСКОЕ ОБСЛУЖИВАНИЕ

6.4 Экстренное техническое обслуживание



ВНИМАНИЕ! ОПАСНОСТЬ

- должно выполняться производителем или местным дистрибьютором, который не несет никакой ответственности в случае несоблюдения данной инструкции.
- Любые операции, требующие демонтажа механических деталей, защитных устройств, предохранительных устройств или доступа к электроустановкам или электронным платам, должны выполняться исключительно производителем или местным дистрибьютором.

6.5 Возможные неисправности в работе

В этом разделе приведены решения проблем, которые могут возникнуть во время использования устройства.



ВНИМАНИЕ! ОПАСНОСТЬ

данным руководством

Ошибка	Причина	Возможное решение
Устройство не запускается	Нет источника электрического питания	Убедитесь, что напряжение в сети поступает на рабочее место и что розетка исправна.
		Убедитесь, что устройство правильно подключено к источнику питания.
		Убедитесь, что розетка правильно подключена к источнику питания и ее технические характеристики соответствуют указанным на паспортной табличке изделия
		Убедитесь, что система блокировки закрыта и работает
	Подвижное защитное устройство дежи закрыто ненадлежащим образом	Убедитесь, что подвижное защитное устройство закрыто надлежащим образом
	Неисправен электродвигатель или электронная плата	Обратитесь к производителю или местному дистрибьютору
Необычный шум во время работы	Неисправный ремень или механические детали	Немедленно выключите устройство и выньте вилку из розетки. Обратитесь к производителю.
Случайное попадание воды или других жидкостей на электрические детали	Воздействие жидкостей или контакт с ними	Если жидкость случайно попала на электрические детали, НЕМЕДЛЕННО ОТКЛЮЧИТЕ УСТРОЙСТВО ОТ РОЗЕТКИ и обратитесь к производителю



ТЕХНИЧЕСКОЕ ОБСЛУЖИВАНИЕ

Ошибка	Причина	Возможное решение
Сильное воздействие	Случайное падение	Проверьте состояние защитных устройств (нет ли трещин или деформаций, вызванных падением). Если защитные устройства повреждены, НЕ ИСПОЛЬЗУЙТЕ УСТРОЙСТВО и обратитесь к производителю
		Проверьте работу предохранительных устройств. Если предохранительные устройства повреждены или не работают, НЕ ИСПОЛЬЗУЙТЕ УСТРОЙСТВО и обратитесь к производителю
		Проверьте, нет ли необычных шумов или неисправностей. В случае возникновения необычного шума НЕ ИСПОЛЬЗУЙТЕ УСТРОЙСТВО и обратитесь к производителю или местному дистрибьютору.
Светодиодный индикатор мигает или пропускает сигнал во время выполнения операции	Неправильный источник питания светодиода	Проверьте ток, подаваемый на светодиод.
Шум при 300 оборотах в минуту	Мотор в состоянии перегрузки	Работайте на низких оборотах или остановите оборудование. При работе с твердым тесом (гидратация менее 50%) прекратите работу.
	Цепь вращается слишком быстро	
Мотор свистит	Мотор в состоянии перегрузки	Обратитесь к производителю.
Регулярный щелкающий звук при каждом повороте спирали	Подшипники	Замените подшипники. Обратитесь к производителю.
Скрип	Цепь	Проверьте состояние цепи/смазки.



ПРЕДУПРЕЖДЕНИЕ

Если после применения предложенных решений машина по-прежнему не запускается, обратитесь к производителю или местному дистрибьютору.



УТИЛИЗАЦИЯ

7 Утилизация

Как и при первоначальном запуске и техническом обслуживании, утилизация устройства по истечении срока его службы также должна выполняться квалифицированным персоналом. Данное изделие изготовлено из различных материалов: некоторые из них можно использовать повторно, другие необходимо утилизировать. Узнайте о системах переработки или утилизации отходов, предусмотренных действующими в вашем регионе нормативными актами для данной категории товаров.



ВНИМАНИЕ! ОПАСНОСТЬ

- _ Некоторые детали изделия могут содержать загрязняющие или опасные вещества, попадание которых в окружающую среду может нанести вред окружающей среде и здоровью человека.
- _ Действующие местные правила могут предусматривать крупные штрафы в случае неправильной утилизации этого продукта.



ПРЕДУПРЕЖДЕНИЕ

Как указано в расположенном рядом символе, данное изделие нельзя выбрасывать вместе с бытовыми отходами. Оно должно быть переработано в соответствии с местными правилами или возвращено продавцу при покупке нового аналогичного изделия.



8 Запасные части

Если требуются запасные части, пожалуйста, обратитесь к производителю или местному дистрибьютору за списком запасных частей, указав серийный номер машины.

9 Приложения

К оборудованию прилагается следующая документация:

- Руководство по эксплуатации и техническому обслуживанию;
- _ Декларация соответствия;
- _ Любые другие документы, касающиеся безопасного использования устройства.



ПРЕДУПРЕЖДЕНИЕ

Необходимо внимательно прочитать и сохранить всю документацию, прилагаемую к устройству.

Sunmix Unipersonale
Via Emilia Romagna, 24
36015 Schio (VI) Italy
+39.0445.640559
info@sunmix.it
www.sunmix.it



Easy Line_IT - 04/2025 - R0

sunmix
NEW GENERATION MACHINES