



Клиент \_\_\_\_\_ Количество \_\_\_\_\_  
 Проект \_\_\_\_\_ Позиция \_\_\_\_\_

## Шкаф Master 350

**Модель:** A30/1N **Код:** A14030100101

### Технические данные

<b>Вместимость брутто:</b>	334 lt
<b>Диапазон температур:</b>	0°+10°C
<b>Холодильный агрегат:</b>	С встроенным агрегатом
<b>Энергетический класс:</b>	B
<b>Индекс EeI:</b>	32,5
<b>Годовое потребление:</b>	318 kW/h annum
<b>Потребление 24 часа:</b>	0,870 kW/h/24h
<b>Климатический класс:</b>	5
<b>Фреон:</b>	R290
<b>Оттайка:</b>	Автоматическая оттайка выключением
<b>Клапан:</b>	Поставляется с соленоидом
<b>Габариты:</b>	535×715×2085 mm
<b>Габариты в упаковке:</b>	835×830×2144 mm
<b>Вес брутто:</b>	115 Kg
<b>Напряжение:</b>	220-240 V - 50 Hz
<b>Общ. электр. мощность:</b>	260 W
<b>Потребляемый ток:</b>	1,2 A
<b>Холод. Мощность:</b>	406 W*
<b>*:</b>	Испарител. -10°C конд. +55°C

### Характеристики

<b>Базовая комплектация:</b>	3 направляющих для полок GN1/1, 3 полки с пластиковым покрытием GN1/1, замок с ключом, LED подсветка
<b>контроль:</b>	Электронный дисплей заподлицо с панелью
<b>Двери:</b>	1 двери, самозакрывающиеся перенавешиваемые с фиксатором под 105°, молния справа
<b>Уплотнение дверцы:</b>	Магнитный, трехкамерный и легко заменяемый
<b>Толщина изоляции:</b>	Толщина 75 мм - CFC/HCFC нет
<b>Внешняя/внутренняя отделка:</b>	Снаружи и внутри из нержавеющей стали AISI 304. Задняя стенка, база и внутренний технический отсек из оцинкованной / окрашенной стали.
<b>Внутренние углы:</b>	Округлые для легкой чистки
<b>Ручка:</b>	Нержавеющая сталь AISI 304, толщина 2 mm
<b>Направляющие и стойки:</b>	Магнитный, трехкамерный и легко заменяемый
<b>Ножки:</b>	из нержавеющей стали AISI 304, регулируемые h 100/150 мм
<b>Cosmo:</b>	Подготовлен для подключения к Cosmo Hub

**Аксессуары и модификации**

Комплект специальных направляющих для ящиков и полок

Напряжение 60 Гц

Другое напряжение

Двойная дверь

Рама для установки на плиточный цоколь

Персонализированный RAL

Морская версия Master Marine

Подготовлено для подключения CO2 к централи

4 Вращающиеся колеса с тормозами

4 вращающиеся колеса из нерж стали с тормозами, h 128 мм

Решётка из нержавеющей стали GN1/1

Решетка с пластиковым покрытием GN1/1

Пара направляющих типа C 505 мм

Выдвижной ящик из нерж.стали h 150 мм 350

Полка для бутылок, решетка из нержавеющей стали 350

Серийный интерфейс, кабель RS485

Комплект подключения Cosmo

**COSMO - контроль wi-fi**

Cosmo è la tecnologia wi-fi che permette di connettere e monitorare da smartphone gli apparecchi Coldline. Collega gli armadi Master ad un Cosmo hub (MODI, VISION o LEVTRONIC) e dall'app potrai controllare le condizioni di funzionamento di ogni macchina e ricevere alert in caso di funzionamento anomalo.

\*Требуется специальный комплект стоек для ящиков и полок

**Технический чертеж**

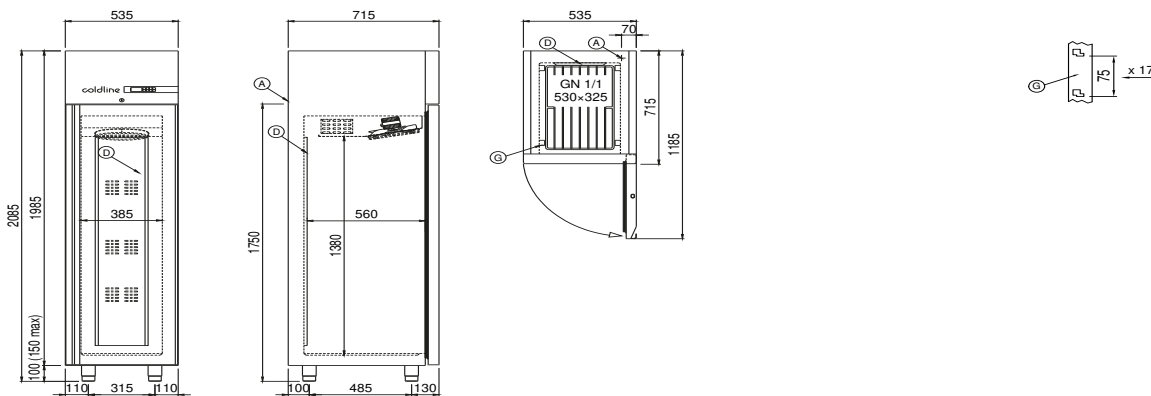

A: Выход кабеля питания

D: Циркуляция воздуха

G: Направляющие и стойки

In order to constantly offer the best possible products we reserve the right to make changes on technical specifications without incurring any obligation for equipment previously or subsequently sold.