

Les cotes en italique sont les cotes intérieures disponibles

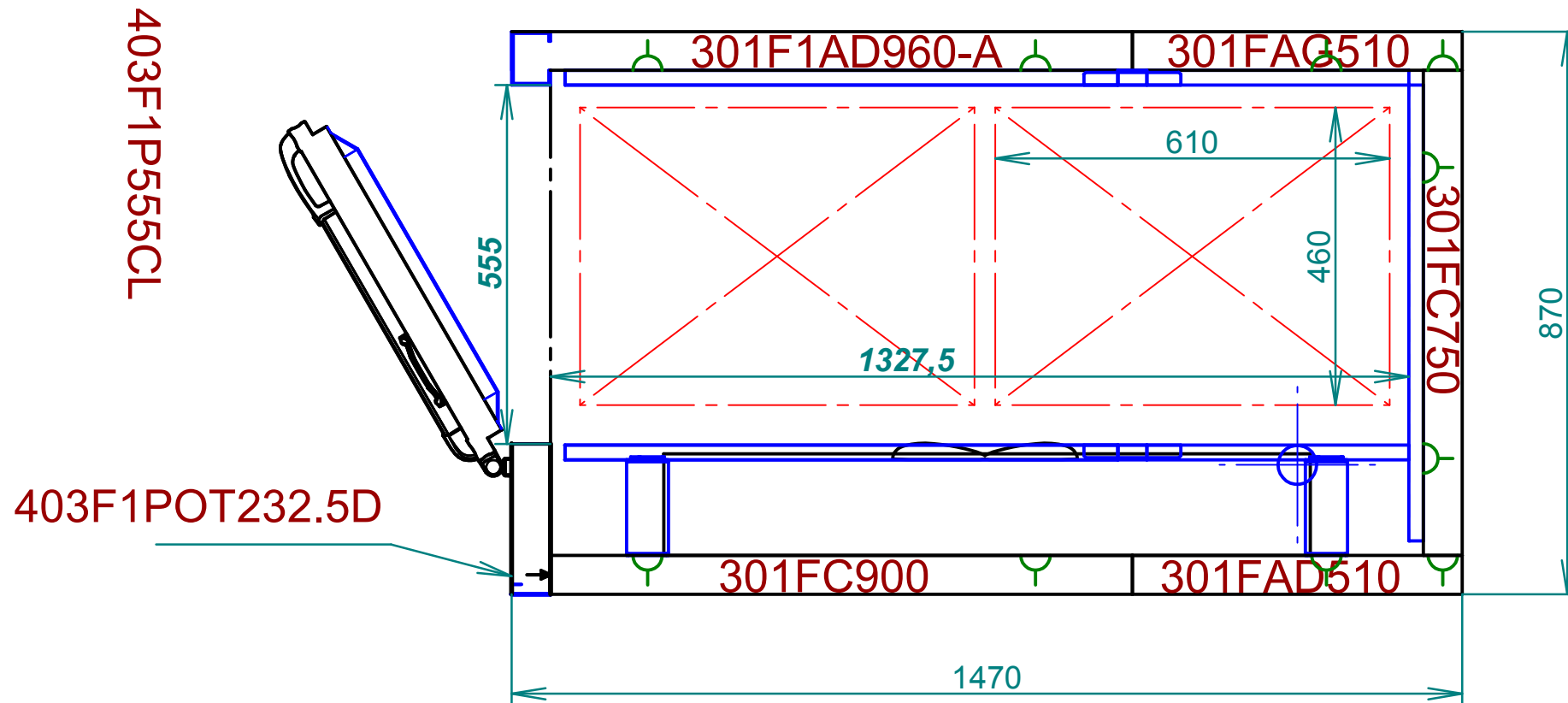

HF1-2-46AP

301F PL 135-75

|   |                       |                                |
|---|-----------------------|--------------------------------|
| <b>Client :</b> HENGEL INDUSTRIE  |                       |                                |
| <b>Désignation:</b> Chambre à chariots 1470x870 - 1 Compartiment<br>2 chariots de 460x610 |                       |                                |
| <b>N° Plan:</b> HF1-2-46AP Standard   | <b>Date:</b> 02/10/13 | <b>Dessinateur:</b> F. BOULANT |
| <b>hengel industrie</b>   |                       | <b>Ech:</b> 1:10               |