



SmartVide 5/7/9

Печи Sous-vide cookers

РУКОВОДСТВО ПОЛЬЗОВАТЕЛЯ





рис. A / Abb. A



рис. B / Abb. B



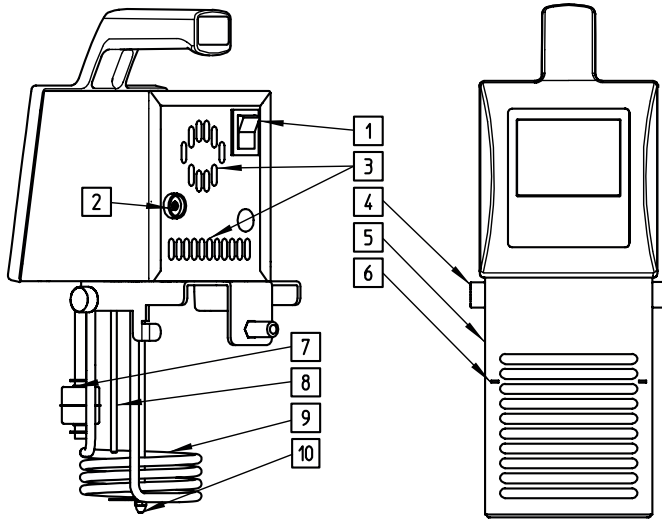
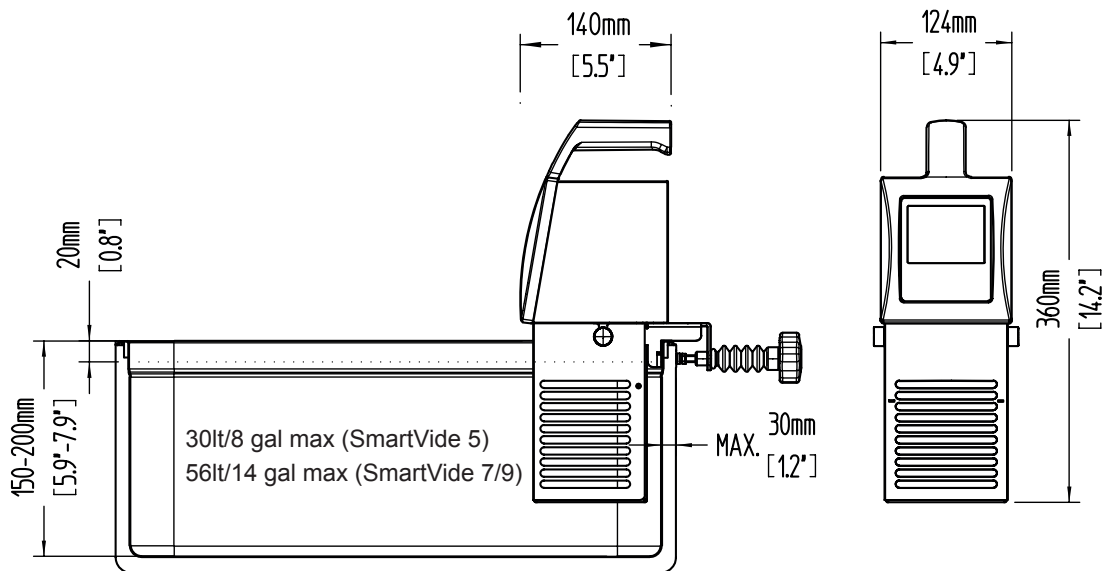

ОПИСАНИЕ «РИСУНОК СТР.2»

- 1.
2. Á Á Á Á Á
3. Á
4. Á Á
5. Á
6. Á Á
7. Á Á Á
8. Á Á
- 9.
10. Motor agitador

МОДЕЛИ

В этом руководстве описывается установка, эксплуатация и техническое обслуживание вакуумной плиты SmartVide 5/7/9. Номер модели и ее характеристики указаны на паспортной табличке, прикрепленной к машине.

Эти устройства разработаны и изготовлены в соответствии со следующими стандартами:

Европейские директивы и стандарты (версии 230 В, 50/60 Гц)

Директива по машинам: 2006/42 / CE

Директива по низковольтному оборудованию 2014/35 / EC

Директива по электромагнитной совместимости: 2014/30 / CE

Индекс защиты согласно стандарту UNE-EN 60529: IP-X1

Американские стандарты применения

(Версии 120 В 60 Гц)

Стандарты безопасности оборудования UL 197, CSA C22.2 109

издание Стандарты гигиены и материалов Стандарт NSF / ANSI

ВАЖНЫЕ МЕРЫ БЕЗОПАСНОСТИ

Чтобы снизить вероятность несчастных случаев (короткое замыкание, пожарные травмы и т. Д.), Чтобы добиться максимальной производительности и надлежащим образом сохранить машину, необходимо внимательно прочитать эти инструкции и соблюдать их. Сохраните инструкции и попросите всех пользователей машины прочитать их перед использованием. Также сохраните гарантийный талон и декларацию соответствия.

- Неправильное использование прибора может привести к травмам.

- После использования поверхность нагревательного элемента подвергается воздействию остаточного тепла. Не сводите руки вместе.
- Выключите прибор и отключите его от электросети перед заменой аксессуаров или приближением к движущимся частям.
- Очищайте прибор после каждого использования, как описано ниже.
- Избегайте попадания воды внутрь прибора и ни при каких обстоятельствах не погружайте его в воду. В этом случае действуйте в точности следующим образом:
 - Оставьте прибор внутри контейнера и не прикасайтесь к нему.
 - Выньте вилку из розетки.
 - Выньте прибор из емкости и постарайтесь вылить из него как можно больше жидкости.
 - Не подключайте машину повторно и обращайтесь в авторизованную техническую службу.
 - Если шнур питания поврежден и необходимо установить новый, эту замену может выполнить только техническая служба, признанная Sammic.
 - Это устройство не предназначено для использования людьми (включая детей от 8 лет и старше), чьи физические, сенсорные или умственные способности ограничены или не имеют опыта или знаний, если они не находились под присмотром или не получили инструкций относительно использования устройства. лицо, ответственное за вашу безопасность и осознающее возможные опасности. Не разрешайте детям играть с прибором. Дети не должны производить чистку и техническое обслуживание без присмотра.
 - Приготовление пищи с использованием этого метода должно выполняться только людьми, имеющими квалификацию в этом методе. Жизненно важно соблюдать процедуры, сводящие к минимуму риск образования анаэробных бактерий.
 - Эта машина предназначена для использования под присмотром. Никогда не оставляйте машину работающей без присмотра.
 - Не позволяйте удобству или знакомству с продуктом (на основе многократного использования) заменить строгое соблюдение правил техники безопасности, будьте бдительны, обращайтесь внимание на то, что вы делаете, и руководствуйтесь здравым смыслом при работе с командой.
 - Не пользуйтесь оборудованием, если вы устали или находитесь в нетрезвом состоянии, наркотиков, алкоголя или лекарств. Если вы используете инструмент небезопасным или неправильным образом, вы можете получить травму или материальный ущерб.
 - Модели, упомянутые в руководстве, предназначены для использования в отелях, ресторанах, предприятиях общественного питания и в коммерческих целях.
 - Производитель не несет ответственности в тех случаях, когда использование было неправильным или отличным от указанного выше. Например, санитарное использование, химическое использование, использование во взрывоопасных средах ...

- Если вы хотите использовать аксессуар, он должен соответствовать конкретной модели и марке SAMMIC. Ответственность за любой инцидент, вызванный аксессуаром не марки SAMMIC, несет пользователь.

ВВОД В ЭКСПЛУАТАЦИЮ И УСТАНОВКА

Место расположения

• Используйте этот прибор на вентилируемой кухне при комнатной температуре не выше 40 ° C.

• Не блокируйте и не загромождайте вентиляционные отверстия.

• Не размещайте устройство рядом с источниками тепла или рядом с ними.

Электрическое подключение

Перед включением прибора убедитесь, что напряжение в сети соответствует напряжению, указанному на паспортной табличке прибора.

ВНИМАНИЕ: ЗАЗЕМЛЕНИЕ ОБЯЗАТЕЛЬНО. ОПАСНОСТЬ ПОРАЖЕНИЯ ЭЛЕКТРИЧЕСКИМ ТОКОМ.

Никогда не включайте прибор в розетку, если не установлена защитная сетка. См. Рис. А

Ввод в эксплуатацию

Подготовка контейнера: поместите подходящий контейнер на плоскую,

ровную и жесткую негорючую поверхность, желательно рядом с

раковиной или сливом для опорожнения. Когда рабочая температура

воды выше 60°C, очень важно использовать крышку или антипаровые

шарики, чтобы избежать излишнего тумана. Таким образом мы

предотвратим потерю тепла и защитим устройство от влаги. См. Рис. В

Крепление устройства: крепко держите устройство и прикрепите его к

емкости с достаточной устойчивостью. Убедитесь, что выключатель и

вилка находятся в пределах досягаемости при использовании прибора.

См. Рис. В Наполнение емкости водой: Этот прибор предназначен только

для приготовления в режиме су-вид при низкой температуре с водой. Мы

рекомендуем использовать смягченную воду. Учитывайте максимальную

и минимальную высоту заполнения водой. См. Рис. В

Никогда не запускайте устройство без воды. Прибор оснащен

поплавок защитой для определения минимального уровня воды.

Перед использованием оборудования всегда проверяйте, работает ли

защита от поплавок. Проверьте работу вручную, например, вынув машину

из контейнера вертикально.

Запуск: Подключите прибор и включите его с помощью переключателя,

расположенного на задней панели, и установите желаемую температуру.

Убедитесь, что мешалка вращается. После того, как вы нагрели воду до

желаемой температуры, поместите продукты в вакуумной упаковке в

ванну для приготовления пищи. Части ванны и верхняя крышка могут

нагреваться во время использования. Будьте осторожны при

прикосновении! Используйте тряпки или перчатки для духовки!

Используйте функцию таймера, чтобы установить желаемое время. По

достижении запрограммированного времени раздастся звуковой сигнал.

Нажмите любую кнопку, чтобы выключить звуковой сигнал и убрать еду

из ванны.

Уборка

Воду в емкости необходимо менять ежедневно, а прибор необходимо

периодически чистить.

Во избежание поражения электрическим током, которое может привести

к серьезным травмам, выключите прибор и отключите его от сети перед

чисткой.

- Не допускайте попадания воды внутрь прибора.
- Запрещается мыть прибор под проточной водой или погружать в воду.
- Не используйте абразивные чистящие средства, такие как нашатырный спирт, отбеливатель и т. Д. растворители, мочалки для металла, моющие средства для песка.
- Очистите погружаемые части прибора тканью или губкой, смоченной в теплой мыльной воде, и вытрите насухо мягкой тканью. Убедитесь вручную, что поплавок движется без усилий. Очистите непогруженные детали сухой тканью.
- Защитную решетку можно периодически мыть в посудомоечной машине.

Обслуживание

Перед каждым использованием проверяйте правильность работы

поплавок низкого уровня.





Работа со SmartVide



Настройки

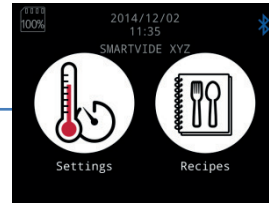

Рецепты (*)

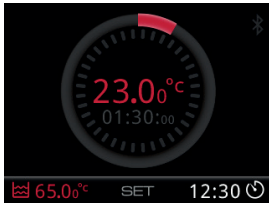
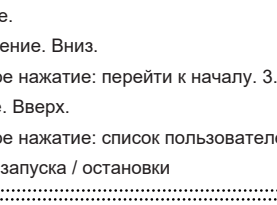
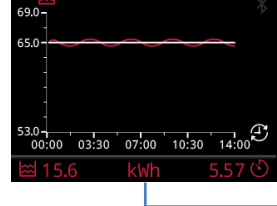

С таймером

Без таймера

Установка температуры и времени.

Установить T с неопределенным временем



НАГРЕВ! Оценивает время, оставшееся для достижения желаемой температуры.



Пип, Писк ... !!! Ванна ГОТОВА. Нажмите любую кнопку, чтобы отменить звуковое предупреждение. Поместите продукты в вакуумной упаковке в ванну и нажмите кнопку воспроизведения



Таймер работает. Хранилище данных .



Принудительное завершение цикла



ПРОДОЛЖИТЬ Пип, Писк ... !!! Время вышло.



Peep, Peep...!!! It continues counting down the time, until you press any button.

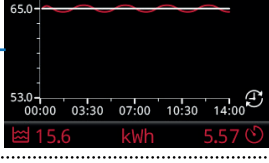

End! SUMMARY of the cycle. Press any button for a new cycle.

Заметки(*)

- Список рецептов, загружаемых через Bluetooth.
- Список пользователей, загруженных через Bluetooth.
- Во время цикла таймера, если происходит отключение электроэнергии, он возвращается в свое текущее состояние.
- Если цикл выполняется, завершите цикл, нажав кнопку 4 перед включением машины. В противном случае машина поймет, что было отключено электричество, и цикл возобновится с того места, где он остановился.

Кнопки

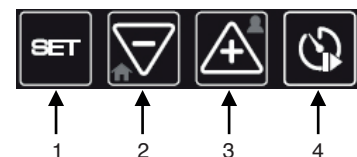

- 1 КОМПЛЕКТ. Установите режим и подтвердите.
- 2.- Уменьшение. Вниз.
- Длительное нажатие: перейти к началу. 3.- Увеличение. Вверх.
- Длительное нажатие: список пользователей.
- 4.- Таймер запуска / остановки



Работа с игольчатым зондом



Подключите игольчатый зонд к машине.

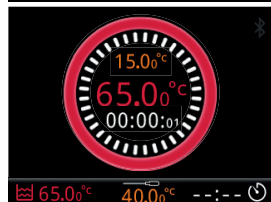

SET установить температуру игольчатого зонда, при которой мы хотим, чтобы он предупредил нас. Нажмите PLAY, чтобы сохранить данные.



Пип, Писк ... !!! Он достиг температуры. Указывает прошедшее время. Нажмите любую кнопку, чтобы отменить звуковое предупреждение.

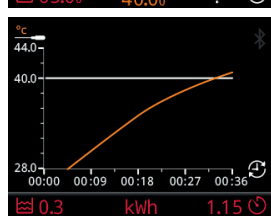

End! КРАТКОЕ ИЗЛОЖЕНИЕ цикла. Нажмите любую кнопку для нового цикла.

Характеристики

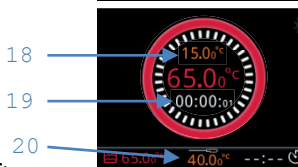
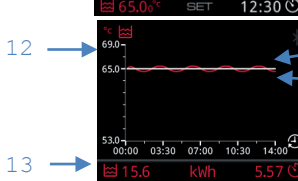
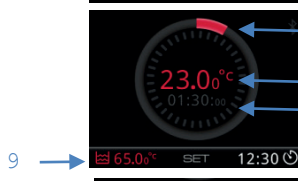
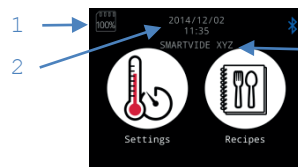

- 1.- % 100 памяти заполнено
- 2.- Дата / время
- 3.- Статус Bluetooth
- 4.- Имя машины
- 5.- Состояние нагрева
- 6.- Фактическая температура воды
- 7.- Расчетное время нагрева
- 8.- Таймер SET (цель)
- 9.- УСТАНОВКА ТЕМПЕРАТУРЫ (цель)
- 10.- Статус таймера
- 11.- Таймер обратного отсчета
- 12.- Температура во время цикла
- 13.- Нагрев воды, кВтч
- 14.- УСТАНОВИТЬ график температуры
- 15.- График реальной температуры
- 16.- Истекшее время цикла
- 17.- кВтч за цикл
- 18.- Фактическая температура игольчатого датчика
- 19.- Истекшее время
- 20.- УСТАНОВИТЬ температуру игольчатого зонда
- 21.- УСТАНОВИТЬ состояние безопасности.



закрыт



открыт

Предупреждение о неисправности



Зонд
Температура воды

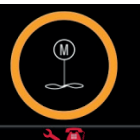

Двигатель
мешалки



Нагреватель
сопротивления

Note: Call a Technical Service

Предупреждения



Нужна вода.
Заполнить.

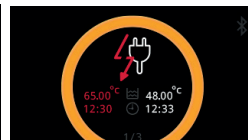

Отключение питания во время цикла. Указывает время и температуру до и после отключения электроэнергии.



Перегрев кабины

Изменение °C / °F (вне цикла)



- 1.- Машина выключена
- 2.- Удерживая кнопку SET, включите машину.
- 3.- Смена агрегата.

Калибровка

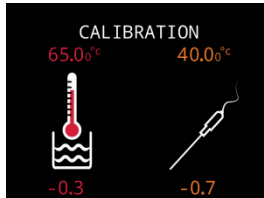

- 1.- Машина выключена
- 2.- Удерживая кнопки - и +, включить машину.
- 3.- Экран КАЛИБРОВКИ в °C.
- 4.- Отрегулируйте значение с помощью кнопки SET и кнопок - и +.
- 5.- Выключите и снова включите.

Сброс настроек

- 1.- Машина выключена
- 2.- Нажмите и удерживайте «SET», «-» и «+», включите машину.
- 3.- Удерживайте 10 секунд, пока машина не издаст другой шум.
- 4.- Выключите и снова включите.

Калибровка

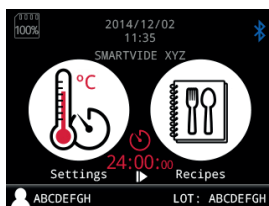

- 1.- В приложении установите необходимые параметры SET.
- 2.- Отправить через Bluetooth на SmartVide.
- 3.- Нажмите Play, чтобы запустить его.

Звук выключен



- 1.- Машина выключена
- 2.- Удерживая нажатой кнопку-, включить аппарат.
- 3.- Звук выключен.

ОБНОВЛЕНИЕ ПРОГРАММНОГО ОБЕСПЕЧЕНИЯ: обновление программного обеспечения на SmartVide Следуйте приведенным ниже инструкциям, чтобы обновить программное обеспечение устройств SmartVide 5, 7 и 9.

- 1.- Машина выключена
- 2.- Удерживайте «-» и «Таймер» при запуске устройства.
- 3.- Удерживайте кнопки, пока не появится экран BOOTLOADER. 4.- Экран погаснет через 5 секунд. Машина готова начать процесс обновления программного обеспечения.
- 5.- Откройте приложение Sammic SView Bootloader на мобильном устройстве.
- 6.- Запустите поиск и выберите желаемый аппарат SmartVide 5/7/9.
- 7.- Загрузите последнюю версию прошивки.
- 8.- Обновить прошивку. Процесс займет несколько минут.
- 9.- По завершении процесса обновления закройте приложение и выключите устройство SmartVide. Теперь машина готова к работе с последней версией.

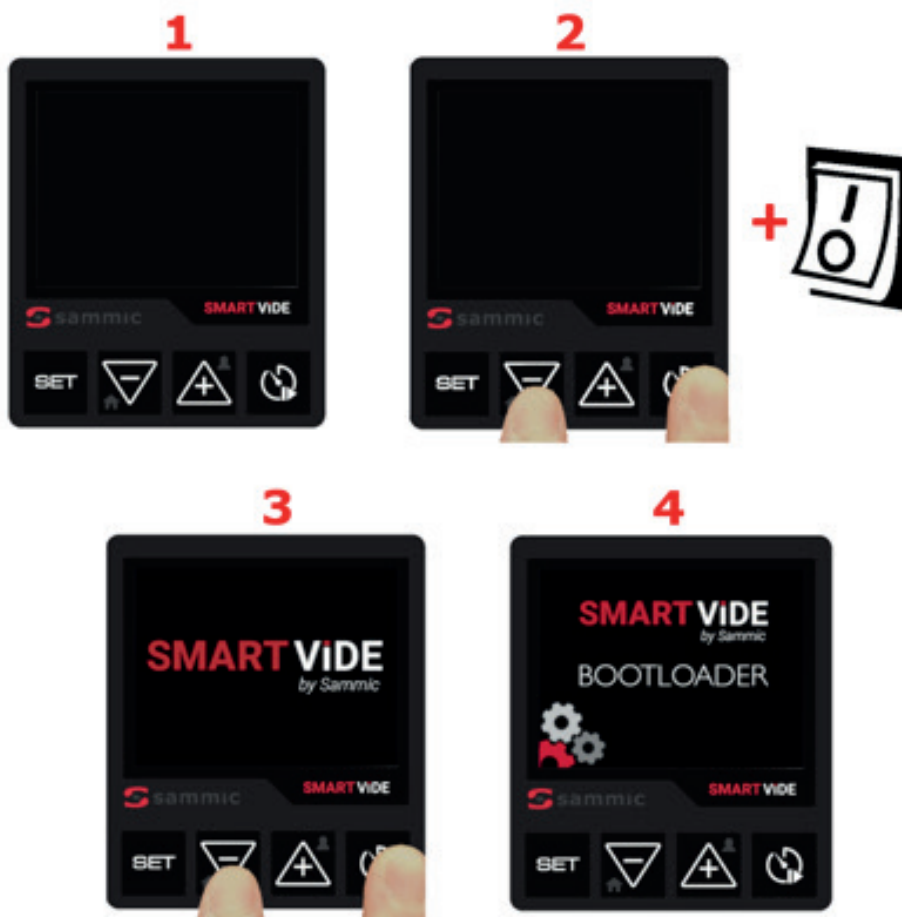



ВОПРОСЫ И ОТВЕТЫ ПО УСТРАНЕНИЮ НЕПОЛАДОК

Машина не включается

- Убедитесь, что напряжение сети соответствует напряжению, указанному на паспортной табличке на устройство.
- Проверьте шнур питания. Если он поврежден и необходимо установить новый кабель, его следует только заменить на службу технической поддержки, одобренную Sammic.
- Проверьте выключатель машины. Если он поврежден и необходимо установить новый кабель, его следует только заменить утвержденным сервисом Sammic.
- Проверьте предохранители в электронной панели устройства. Эта проверка должна выполняться только авторизованной технической службой Sammic.
- Проверьте запуск, сначала отключив охлаждающий вентилятор. Эта проверка должна выполняться только авторизованной технической службой Sammic.

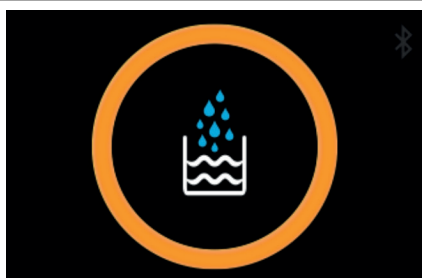

Предупреждение о необходимости воды

- Добавьте в емкость еще воды. Примите во внимание максимальный и минимальный уровни заполнения для вода.
- Если предупреждение не исчезнет после добавления воды (убедитесь, что уровень выше минимального), уровень определяет-поплавок может быть заблокирован или поврежден. Выключите и отсоедините устройство, затем проверьте, что поплавок движется без принуждения.
- Убедитесь, что кабели датчика уровня правильно подключены к электронной панели. Эта проверка должна выполняться только технической службой, одобренной Sammic.

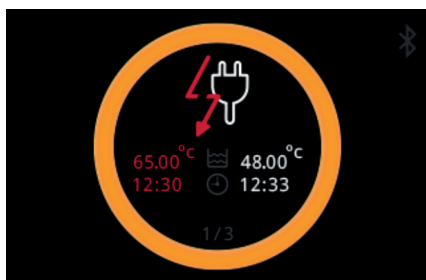

Предупреждение об отключении электроэнергии во время цикла.

- Если электричество отключается во время цикла с определенным временем (либо машина выключена, либо отключение электроэнергии), при восстановлении питания температура и время до и после отключения будут отображаться. Нажмите любую кнопку, чтобы убрать предупреждение.



Предупреждение о перегреве внутри кабины

- Убедитесь, что место использования вентилируется, а температура окружающей среды ниже 40 ° C.
- Убедитесь, что устройство не находится рядом с источниками тепла.
- Когда рабочая температура воды превышает 60 ° C, чрезвычайно важно использовать крышку, чтобы избежать избытка пара.
- Убедитесь, что вентиляционные отверстия свободны от препятствий.
- Проверьте работу вентилятора. Для этого выключите машину и дайте ей остыть на пять минут. Включите его снова и убедитесь, что вентилятор вращается. Если не поворачивается, его нужно заменить с новым.



Предупреждение о неисправности датчика температуры воды

- Убедитесь, что кабели датчиков правильно вставлены в электронную панель. Эта проверка должна выполняться только технической службой, одобренной Sammic.
- Если зонд поврежден и необходимо установить новый, замену можно производить только авторизованной службой технической поддержки Sammic.



Предупреждение о неисправности двигателя мешалки

- Убедитесь, что напряжение в сети соответствует напряжению, указанному на паспортной табличке устройство.
- Убедитесь, что кабели двигателя правильно подключены к электронной панели. Эта проверка должна выполняться только технической службой, одобренной Sammic.
- Если двигатель поврежден и необходимо установить новый, замену можно производить только авторизованной службой технической поддержки Sammic.



Предупреждение о неисправности сопротивления нагревателя

- Убедитесь, что напряжение в сети соответствует напряжению, указанному на паспортной табличке устройства.
- Убедитесь, что резистивные кабели правильно вставлены в электронную панель. Эта проверка должна выполняться только технической службой, одобренной Sammic.
- Проверьте состояние сопротивления. • Если оно повреждено и необходимо установить новое сопротивление, Замена должна производиться только авторизованной службой технической поддержки Sammic.

Приложение Sammic не может найти устройства SmartVide

- Убедитесь, что Bluetooth мобильного устройства соответствует следующим минимальным требованиям: IOS 8 / Android 5.0 / Bluetooth Smart (4.0)
- Убедитесь, что на мобильном устройстве активировано соединение Bluetooth.
- Убедитесь, что на мобильном устройстве активирована функция определения местоположения (настройки -> конфиденциальность -> местоположение) для использования технологии Bluetooth Low Energy.

Приложение Sammic находит устройства Sammic но не может выполнить сопряжение с желаемым устройством

- Убедитесь, что устройство SmartVide не сопряжено с другим мобильным устройством или SmartVide Track.

При сопряжении с устройством SmartVide синий значок Bluetooth не загорается.

- Убедитесь, что имя устройства, сопряженного в приложении, соответствует желаемому устройству SmartVide.

Если проблема не исчезнет после выполнения всех этих проверок

- Перезагрузите машину. Внимательно следуйте шагам, указанным в разделе «СБРОС».
- Осторожность! Этот процесс сотрет список рецептов и историю записей, хранящихся на устройстве SmartVide.
- Если проблема не исчезнет, обратитесь в авторизованный сервисный центр Sammic.

ХАРАКТЕРИСТИКИ	SMARTVIDE 5			SMARTVIDE 7/9		
Рабочая Температура	5°C to 95°C / 41°F to 203°F			5°C to 95°C / 41°F to 203°F		
Разрешение экрана	0.01°C / 0.1°F			0.01°C / 0.1°F		
Разрешение по времени	1 min			1 min		
Продолжительность цикла	1 min - 99 h			1 min - 99 h		
Дисплей	3.5" colour TFT			3.5" colour TFT		
Допустимая температура окружающей среды	5°C to 40°C / 41°F to 104°F			5°C to 40°C / 41°F to 104°F		
Максимальная емкость	30 lt. / 8 gal			56 lt. / 14 gal		
Источник питания	120V/60Hz/1	208-240V/50-60Hz/1	230V/50-60Hz/1	120V/60Hz/1	208-240V/50-60Hz/1	230V/50-60Hz/1
Эл.питание	10A	7A	7A	12A	9A	9A
Мощность	1,200W	1,600W	1,600W	1,400W	2,000W	2,000W
Размер (ширина x глубина x высота)	116mm x 128mm x 330mm / 4.6" x 5" x 13"			124mm x 140mm x 360mm / 4.9" x 5.5" x 14.2"		
Вес нетто	3.1 kg / 6.8 lb.			3.6 kg / 7.9 lb. - 4.1 kg / 9 lb.		

